

## AERO 500,662,1000

### Motor - AERO 500

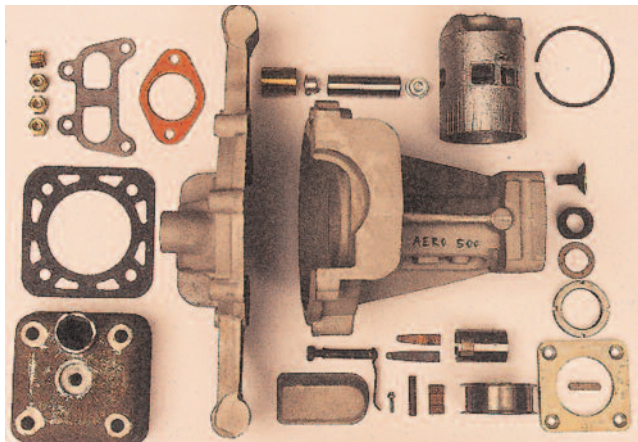

M12(T97), A61, A417, A60, A13, A15, A16, A8, A9, A10, A9, A11, A14, A4, A20, A22, A19, A49a, A112+A122, A54, A48, A45, A46, A131, A4082, A59, A21



- A4 870 Kč,- Šroub klik.čepu,- Schraube für Hubzapfen
- A8 960 Kč,- Pouzdro oka ojnice- Pleuelaugenbüchse
- A9 130 Kč,- Zátka pístního čepu- Verschluss für Kolbenbolzen
- A10 1060 Kč,- Pístní čep- Kolbenbolzen



- A11 1320 Kč,- Píst - odlitek neopracovaný - Kolben - Abgus
- A13 11560 Kč,- Hlava válce-Al - Zylinderkopf - Aluminium
- A15 9340 Kč,- Přední půle mot. skříně -neoprac. odlitek  
Vorderteil-Motrgehäuse - Gußteil nicht bearbeitet
- A16 13300 Kč,- Motorová skříně-neopracovaný odlitek  
Kurbelgehäuse -Gußteil nicht bearbeitet



- A17 610 Kč,- Příruba kuličk.ložiska mot.skříně-Kugellagerflansch
- A19 780 Kč,-Matka ložiska setrvačnicku,-Mutter für Schwungradlager
- A20 570 Kč,- Matka klik.hřídele,- Mutter für Kurbelwelle
- A21 130 Kč,- Klín setrvačnicku(8x5x34),- Schwungradkeil
- A22 100 Kč,-Pojistná podložka pod A20,-Sicherungscheibe für A20



- A32 110 Kč,-Těsnění příruby karburátoru,- Dichtung für Vergaser
- A60 540 Kč,- Těsnění hlavy,- Kopfdichtung
- A61 330 Kč,- Těsnění výfuku,- Auspufdichtung
- A417 280 Kč,- Těsnění přírub výfuku,- Dichtung für Auspuffflansch
- A131 4240 Kč,- Přerušovací vačka zapalování (poslední provedení, starší je součástí hřídele),- Unterbrechernocken (neueste Version, der ältere Teil der Welle)

### Motor - AERO 662

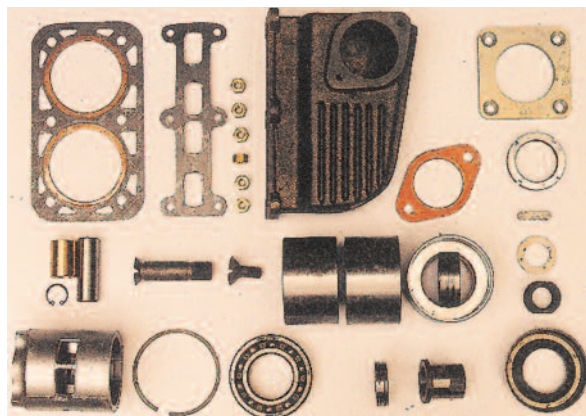

A351, A366, A365, A348, A417, A17, A17, A21, A22, A20, A344-5-6, A324, A323, Segr.22, A311, A310, Labzrinty, A319, A357, A367, A317, A466,



- A17 610 Kč,-Příruba kuličk.ložiska mot.skříně- Kugellagerflansch
- A19 780 Kč,-Matka ložiska setrvačnicku,- Mutter für Schwungradlager
- A20 570 Kč,- Matka klik.hřídele,- Mutter für Kurbelwelle
- A21 130 Kč,- Klín setrvačnicku(8x5x34),- Schwungradkeil
- A22 100 Kč,- Pojistná podložka pod A20,-Sicherungscheibe für A20



- A310 870 Kč,- Šroub klik.čepu,- Schraube für Hubzapfen
- A311 890 Kč,- Šroub klik.hřídele,- Schraube für Mittellager
- A317 1420 Kč,- Křížová vložka - Kreuzeinlage
- A319 1320 Kč,- Píst - neopracovaný odlitek - Kolben - Abgus
- A319 c (4900) Kč,- Píst - neopracovaný odlitek - Kolben - Abgus
- AERO 750 (pr.88 mm)
- A323 1060 Kč,- Pístní čep- Kolbenbolzen
- A324 960 Kč,- Pouzdro oka ojnice- Pleuelaugenbüchse

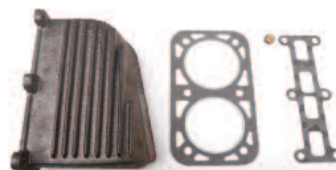

- A348 4900 Kč,- Kamínka výfuku,- Auspuffkrümmer
- A351 640 Kč,- Těsnění hlavy válců,- Kopfdichtung
- A365 100 Kč,-Matka příruby a kamínek výfuku,- Mutter für Auspuffkrümmer
- A366 340 Kč,- Těsnění kamínek výfuku,- Auspuffkrümmerdichtung
- A378 880 Kč,- Přední držák dvouválce,- Vordere Halterung -

### Zweizylinder



- A417 280 Kč,-Těsnění přírub výfuku,- Dichtung für Auspuffflansch
- A320 Kč 5425,- Přerušovací vačka zapalování- jednoduchá  
Unterbrechernocken - einfach
- A466 5425 Kč,- Přerušovací vačka zapalování - dvojitá ,-  
Unterbrechernocken - zweifach



662 -N

662

LAB.662 12445 Kč,- Labyrinty kroužkové-sada(starší provedení bez otvoru pro výstup na natáčecí kliku). Labyrint - satz (alteren Ausf.)

LAB.662 -N 12445 Kč,- Labyrinty kroužkové-sada(novější provedení s otvorem pro natáčecí kliku). Labyrint - satz (neueren Ausf.)

110 Kč,- Těsnění příruby karburátoru  Dichtung für Vergaser

## Motor - AERO 1000

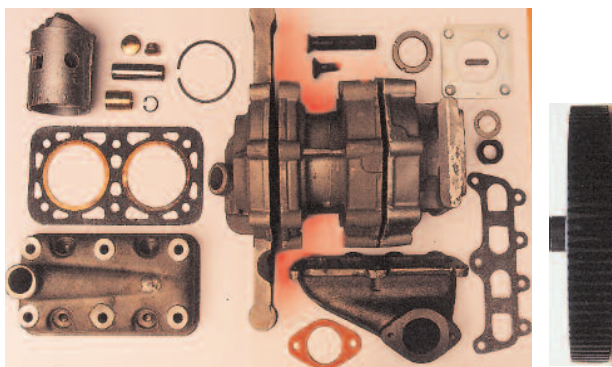

D36, D33, D34, D35, A8, Segr.24, A14, D16, D17, A19, D14, A21, D24, D2, D3, D4, A22, A20, D18, D5a, A417, D40, D25,

D2 11650 Kč,-Přední část mot.skříně -odlitek,-Vorderteil Motorkasten-Abgus

D3 10800 Kč,-Střední část mot.skříně -odlitek,-Mittelteil Motorkasten -Abgus

D4 10800 Kč,-Zadní část mot.skříně -odlitekHinterteil Motorkasten-Abgus



D5a (xxxxKč,-) Hlava motoru 4-svíčková,- .....

A8 960 Kč,- Pouzdro oka ojnice- Pleuelaugenbüchse

D14 610 Kč,- Příruba kuličk.ložiska mot.skříně- Kugellagerflansch

D16 890 Kč,- Šroub klik.hřídele,- Schraube für Mittellager

D17 870 Kč,- Šroub klik.čepu,- Schraube für Hubzapfen

A19 780 Kč,- Matka ložiska setrvačnicku,- Mutter für Schwungradlager

A20 570 Kč,- Matka klik.hřídele,- Mutter für Kurbelwelle



D20a 5425 Kč,- Přerušovací vačka zapalování - jednoduchá  
 Unterbrechernocken - einfach

D20 5425 Kč,- Přerušovací vačka zapalování - dvojitá,-  
 Unterbrechernocken -zweifach

A21 130 Kč,- Klín setrvačnicku(8x5x34),- Schwungradkeil

A22 100 Kč,- Pojistná podložka pod A20,- Sicherungsscheibe für A20



D24 750 Kč,- Těsnění hlavy,- Kopfdichtung

D25 380 Kč,- Těsnění kamínek výfuku,- Auspukrümmerfdichtung

D26 440 Kč,- Těsnění bloku a motorové skříně,-  
 Dichtung für Motorblock und Motorkasten

A32 110 Kč,-Těsnění příruby karburátoru,-Dichtung fürVergaser



D35 1060 Kč,- Pístní čep- Kolbenbolzen

D36 1320 Kč,- Píst - neopracovaný odlitek - Kolben - Abgus



D40 3890 Kč,- Kamínka. Auspuffknie

A417 280 Kč,- Těsnění přírub výfuku,- Dichtung für Auspuffflansch



A 404 Kč 6370,- Tlumič sání pro karburátor Amal (A662)-pr.36  
 (Durcm. 36 mm) Saugdämpfer fürAmal Vergaser

A 404-D Kč xxxx,- Tlumič sání pro karburátor Amal (A1000)-  
 pr.46 mm, ( Durcm. 46 mm) Saugdämpfer fürAmal Vergaser

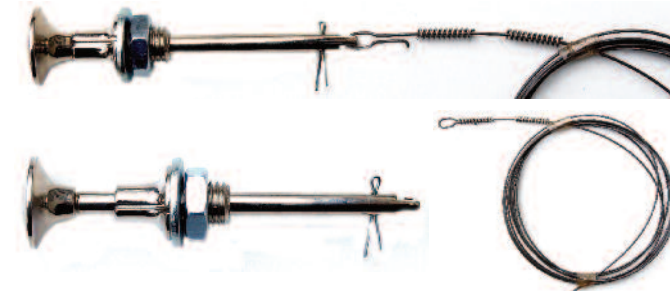

A 5169 Kč 2310,- Táhlo sytiče úplné chromov. nebo nikel.  
 Schockgestange-verchromt oder vernickelt

A 5171 Kč 275,- Ocelový drát k táhlu A5169 + zámotky  
 Stahldraht + .....



A Kč 180,- prům,Durchm.-46 mm-Stahovací  
 kroužek vodní hadice -Befestigungsspanne des Gummischlauche -

## Elektroinstalace - Elektrische Einrichtung

**\*Zapalování - \*Zündung - Aero 500**

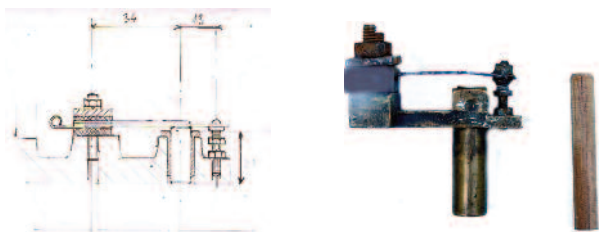

starší provedení,- ältere Version / poslední provedení,- die neueste Version



Aero 500 \*

- (A121+A122) A49a A45 A46 A54  
**A 121+A122\* Kč(xxx,-)** Šroub a pružina víčka zapalování,- Schraube+  
Sicherungsfeder - Uterbrecherabdeckung  
**A 45\*460 Kč,-** Pružiny s kontaktem A53 horní, Feder mit Kontakt A53-obere  
**A46\* Kč 520,-** Svorka pera přerušovače-pertinax,- Untere -  
Fibereinlage  
**A47\* Kč 95,-** Svorka pera přerušovače-ocel,- Befestigung-  
Unterbrecherkontakt oben  
**A 48\*Kč (280,-)** Váleček přerušovače-  
staršíprov.(Unterbrecherkontakt)  
Stößel průměr,Durchm. 8 x 23 mm  
**A 49a\*Kč 640,-** Víčko přerušovače hliníkové (Aero 500)  
Deckel des Unterbrechers-Alluminium (A500)  
**A 54\* Kč 345,-** Kontakt přerušovače spodní M4 (A500),-  
Unterbrecherkontakt -Schraube- unten



-Unterbrechernocken

**A131 A320 A466 D20a D20** -vačky zapalování

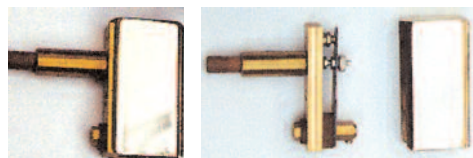

Aero662,1000 \*\*\*

- A433 D A429 A427 A426 A423 (A425+A430+1+2) Wk-D A424 A421  
**A 596 Kč 6235,-**Zapalování AERO 662,nebo 1000 -cena za 1kus  
- starší provedení -montážní rozměr shodný s novějším  
provedením(1931,2,3) \*\*\*  
Zündung A662,oder 1000 - ältere Ausführung -Preis für 1Stück



- A 425+ Kč 2280,-**Péro přerušovače s kontaktem +  
regulační šroub +matice \*\*\* Feder mit Kontakt + Stellschraube +  
Mutter:\*\*\*

- A 429 -(AERO-662) Kč 400,- 42 mm \*\*\***

Váleček přerušovače-krátký - Unterbrecherkontakt - stösel kurz

- D -(AERO-1000) Kč 400,- 52 mm \*\*\***

Váleček přerušovače -delší ,- Unterbrecherkontakt - stösel lang

VK - D

Kč 605,- -(AERO-662 ,1000)\*\*\*

Kontakt přerušovače spodní - Unterbrecherkontakt - untere



A 433

Kč 1680,- -(AERO-662 ,1000)\*\*\*

Náhradní - Víčko přerušovače - plechové -niklované  
Untersbrecherkontakt Deckel - Metall -vernickelt (Ersatzteil)



Aero 662,1000 \*\*

- A 593 -novější provedení - Zapalování,-Zündung - 1933,4**  
dodáváme pouze,-zu liefern nur : **A443, A438-N, D21, A444 ,**

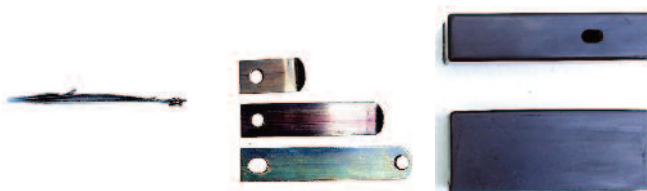

- A 443 -(AERO-662) Kč 400,-**

(Váleček přerušovače) \*\*52mm (Unterbrecherkontakt)-Stößel

- A 438-N+Kč 1580,-** Péra přerušovače s kontaktem, Feder mit  
Kontakt (A662,1000) \*\* 1933,4

- A 444 Kč 1070,-** Víčko plastové.Kunststoffkappe (A662,1000) \*\* 1933,4

- D 21-(AERO-1000) Kč 400,-**

(Váleček přerušovače)\*\* 62mm (Unterbrecherkontakt)-Stößel



AERO - 500,662,1000

- A 4082 Kč 2610,-** Řemenice dynamu Bosch (plochý řemen)  
Riemenscheibe für Lichtmaschine Bosch (Flachriemen)

## Spojka, - Kupplung -AERO 500,662,1000

(viz. poradna - přehled spojek,- *finden Beratung-Kupplungsübersicht*)

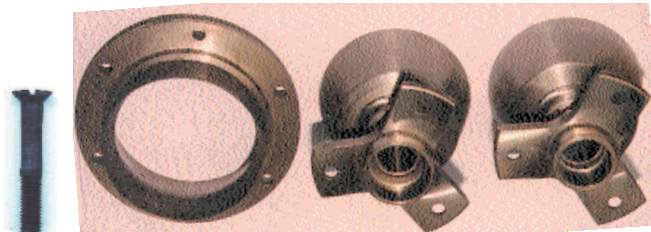

- A 28 Kč (300,-) Zapuštěný šroub setrvačnicku a přír.mot.skříně,-  
*Schwungradschraube und Motorgehäuseflansch*  
A 33 Kč 3580,- Vnější kužel spojky ,-*Aussenkegel der Kupplung*

A 36 (+A69+A35) Kč 22100,- Kloub hardy spojky + vnitřní  
kužel s obložením (**pro měkký záběr spojky**) spojky (pro  
für,A1052+A79) *Vielkeilwelle + Kupplungskegel-innen +*  
*Kupplungsbelag - (für weichen Eingriff des*  
*Verbindungsstückes)*

A 132 (+A69) Kč 22100,- Kloub hardy spojky + vnitřní kužel  
spojky ,-pro, für A133+A1128)  
*Vielkeilwelle + Kupplungskegel-innen*

A 132 (+A69+A35-S) Kč 22400,- Kloub hardy spojky + vnitřní  
kužel spojky s obložením (**pro sportovní záběr spojky**)  
(pro,für A133+A1128)  
*Vielkeilwelle + Kupplungskegel-innen + Kupplungsbelag - (für*  
*sportlichen/ heftigen Eingriff des Verbindungsstückes)*



- A 35 Kč - **doprodáno** Spojkové obložení;- *Kupplungsbelag*  
A 59 Kč 320,- Víčko ložiska spojky ,- *Kupplungslagerdeckel*  
A 64 Kč 1605,- Opěrná miska péra; - *Stützschale für Feder*  
A 65 Kč 990,- Pero spojky; *Kupplungfeder*  
A 71 Kč 1240,- Opěrné víčko ložiska spojky ,- *Stützdeckel des*  
*Kupplungslagers*



+ A1052

- A 79 Kč 1240,- Vložka pouzdra kloubu hardyho spojky- prům.  
28mm (pro (für) A36) *Büchse für Kugelmutter (Durchm. 28 mm)*  
A 133 Kč 1240,-Vložka pouzdra kloubu hardyho spojky -prům.35  
mm (pro (für) A134),- *Büchse für Kugelring (Durchm. 35 mm)*  
A 143 Kč 510,- Vymezovací kroužek ložiska (pro náhradu ložiska  
prům.Durchm 45/85-11 za 16009).-*Zentrierring für Lager 16 009*  
(A44=16009+A143)

16 009 Kč 170,- Ložisko, doprodej

A 44 Kč (1390),-Kuličkové ložisko spojky AE45  
(pr.85/45x11mm),-*Kugellager für Kupplung (Durchm.*  
*.85/45x11mm)*

### při objednávce uvádějte :

- katalogové číslo + název
- adresu + mobilní telefonní číslo
- u mnoha zásilek lze vybrat doručování v dopoledních, nebo odpoledních hodinách
- díly jsou zasílány jako balík do ruky, nebo na poštu (při uvedení t.č. vám pošta zašle oznámení o termínu doručení - a ten si můžete dle potřeby změnit).
- ceník dobírek je v dodacích podmínkách

### Bei der Bestellung führen Sie ein:

- Katalognummer + Titel
- With your order state:
- catalog number + title

e-mail: [zbynek.silhan@vetcranservice.cz](mailto:zbynek.silhan@vetcranservice.cz)

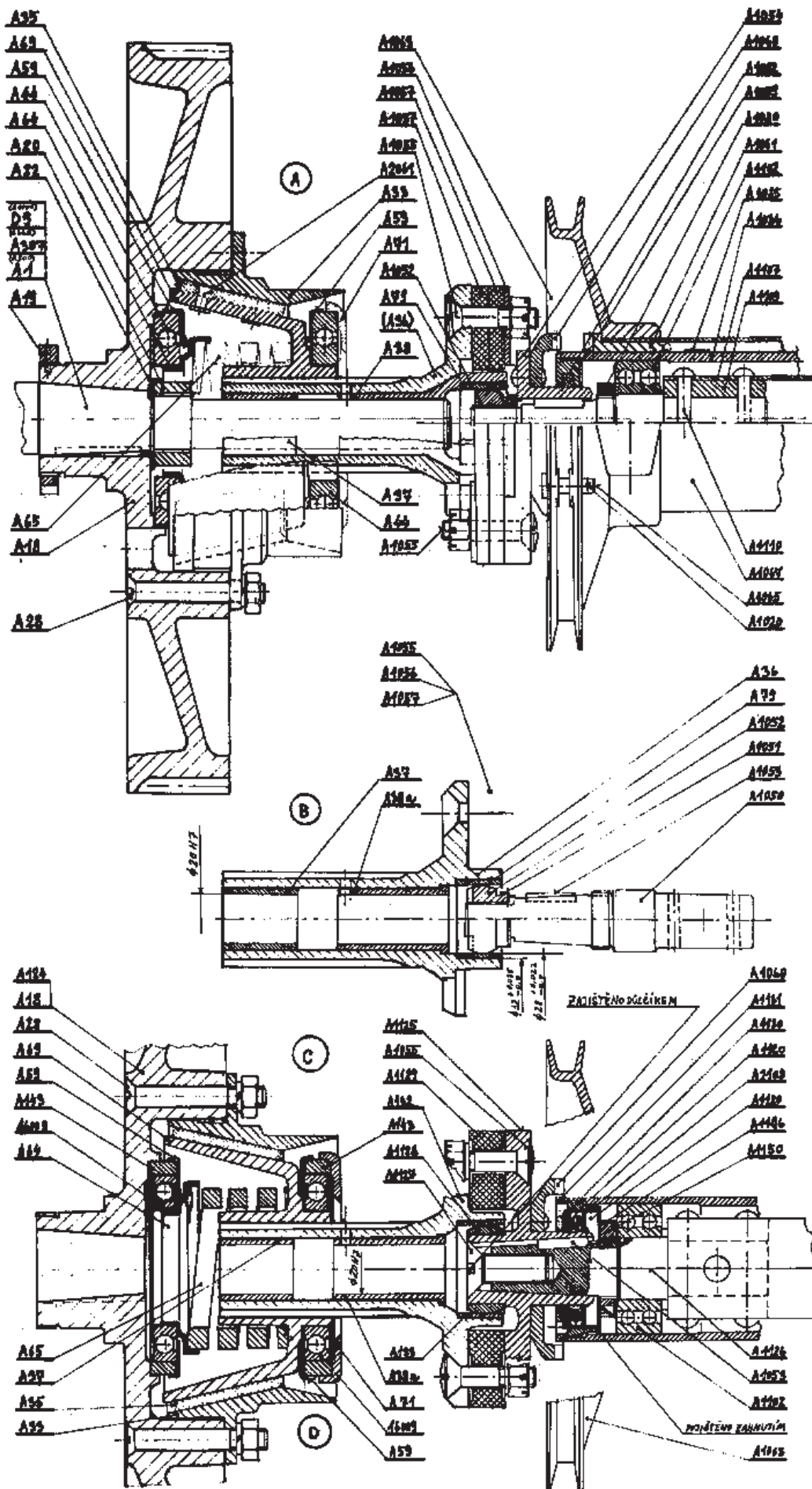

**Přehled spojek pro vozy  
 AERO 500, 662, 1000,  
 Kupplungsübersicht für  
 AERO 10, 18, 20**

**A-původní provedení spojky (A36) -1928**  
 -Ursprüngliche Kupplungsausführung (A36) - 1928

**B-Novější provedení A36 (bez úprav nahrazuje A36)**

-Neuere ersetz ohne Anpassung A36

**C-poslední úpravy - platí od 38 serie (od 3701 vozu) :A36 nahrazeno A129, Nová hardys spojka A1129- lze ji použít i pro starší provedení, změna ukončení karda nového hřídele a jeho utěsněn**

- Letzte Anpassungen - Günstig ab 38 s. (ab Wagen 3701) A36 Ersetzt durch A129, Neue Hardyscheibe A1129 - Ältere ausführung kann verwendet werden, Änderung des abschlusses der Kardanwelle und der abdichtung notwedig

**D-Úprava pro použití ložísek 16009 (pr.45 X 75 - 11) místo původních (pr.45x85-10 mm)**

-Anpassung für Lager 16009

z knihy Katalog nahr.dílů AERO 500,662,1000, s komentářem (1-500-1)

Siehe Teilkatalog mit Beschreibung - AERO 10, 18, 20 (1-500-1)

## Převodová skříň s kardanem Motorgehäuse mit Kardan.



A1025 A1026 D1058 A1058 A1033 A1012 D1017 D1017 A1017

A 1055 Kč 1380,- Čep zpátečního kolečka, - Lagerzapfen für Rückwärtsgangrad

A 1026 Kč 40,- Klínek čepu zpátečního kolečka, - Zapfenkeil für Rückwärtsgangrad

A 1058 Kč 1440,- (Aero 500,662)

Čep předlohy prům. 20 mm, - Bolzen der Vorgelegewelle Durchm. 20

D 1058 Kč 1440,- (Aero 1000)

Čep předlohy prům. 17 mm, - Bolzen der Vorgelegewelledurchm. 17



A 1012 Kč 780, (Aero 500,662,1000) Pouzdro pastorku, - Ritzelhülse

A 1017 Kč 860,- (Aero 500,662) Pouzdro předlohy, - Hülse für Vorgelege

D 1017 Kč 660,- (Aero 1000) Pouzdro předlohy, - Hülse für Vorgelege

A 1033 Kč 510,- (Aero 500,662,1000) Pouzdro zpátečního kolečka, - Hülse für Rückwärtsgangrad



AERO 500,662,1000

převody - Getriebe (A1013 A1093)

A 36940 Kč,- (Aero 500,662)

Sada převodů, - 1 Satz Getriebe - pro čep předlohy pr. 20mm, - für Bolzen der Vorgelegewelledurchm 20 mm

D 36940 Kč,- (Aero 1000)

Sada převodů - pro čep předlohy pr. 17 mm

1 Satz Getriebe - für Bolzen der Vorgelegewelledurchm. 17 mm



A 1013 Kč 700,- Matka náhonu, - Mutter für den Antrieb

A 1013 Kč 100,- Pojistná podložka pod matku náhonu, - Sicherungsunterlage - Antriebsmutter

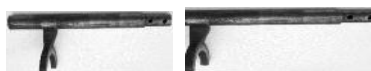

A1009 Kč 6035,- Vidlice přímého záběru, - Gabel für den Direktgang

A1010 Kč 6035,- Vidlice zpáteční rychlosti, - Gabel für den Rückwärtsgang



-rovné zuby,-

A 2003+A1002 **doprodáno**, - (Aero 500,662)

Talířové kolo a pastorek - převod - 1 : 5,4 pro 10 nýtů!

Kegelrad und Tellerradritzel - 1 : 5,4 für 10 nieten!

D 2003+D1002 31200,- (Aero 1000)

Talířové kolo a pastorek - převod - 1 : 3.8 pro 10 nýtů!

Kegelrad und Tellerradritzel - 1 : 3.8 für 10 nieten!

A 1004 Kč 100,- Pojistná podložka pod matku pastorku, - Sicherungsunterlage für Ritzel

A 1005 Kč 700,- Matka pastorku, - Mutter für das Ritzel



A 1116 Kč 100,- Pojistná podložka pod matku ložiska, - Sicherungsunterlage für Kugellager

A 1050 Kč 3730,- Čep hnacího hřídele pro kulovou matku Bolcen für Antriebswelle (für Kugelmutter)

A 1052 Kč 2280,- Kulová matka prům. 28 (od 38. série A1128) Kugelmutter Durchm. 28

A 1053 Kč 100,- Pojistná podložka kulové matky, - Sicherungsblech für Kugelmutter

A 1054 Kč 7500,- Kloub hardyho spojky (do 38. série) Hardyscheibengelenk (ab 38. Serie A1125)

A 1059 Kč 1200,- Těsnící prsten (od 38. série A1131) matka - levý závit, (Mutter - linksgewinde) Dichtungsring (ab 38. Serie A1131)

A 1060 Kč 3500,- Zubová spojka spouštěče-přední, - Anlasser Zahnkupplung - vorne



A 1125 Kč 7115,- Zadní vidlice hardy kloubu (nahrazuje A1054 od 38.s.) Hintere Gabel für Hardygelenk (ab 38. Serie)

A 1126 Kč 3860,- Čep hnacího hřídele pro kulový prsten Bolcen für Antriebswelle (für Kugelring)

A 1116 Kč 100,- Pojistná podložka pod matku ložiska, - Sicherungsunterlage für Kugellager

A 1128 Kč 1790,- Kulový prsten vidlice hardyho kloubu průměr - Durchm. - 35 mm Kugelring des Hardygelenkes (ab 38. Serie)

A 1129 Kč 1320,- Kotouč hardy spojky, gumový, - Hardy Kupplungsscheibe

A 1131 Kč 1345,- Víčko předního těsnění kardanu (náhrada za, ersatz für - A1059) matka, (Mutter) Deckel vordere - Kardanabdichtung

## Razení, - Schalten der Gänge

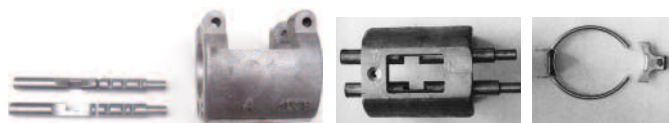

A 1037 Kč 2690,- Táhlo přímého záběru, - Schaltbolzen 2+3 Gang

A 1038 Kč 2690,- Táhlo zpáteční rychlosti, - Schaltbolzen 1 + Rückwärtsgang

A 1039 Kč 9590,- Pouzdro rychlostní páky, - Schaltgehäuse

A 1042 Kč 405,- Západka + A1043 (plech západky) Gangarretierungsfeder + Halterung A1043

A 1091 Kč 245,- Vedení západky rychlostních táhel, - Halterung für A1042

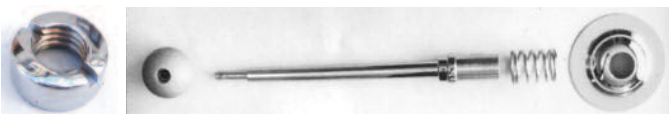

A 1087 Kč 260,- Matka nástavce-chromovaná, - Ziermutter für A1047

A 1047 Kč 400,- Koule rychlostní páky, - Kugelgriff für Schalthebel

A 1084 Kč 2810,- Řadič páka - chromovaná, - Schalthebel - verchromt

A 1089 Kč 390,- Pero krytu, - Feder für A1088

A 1088 Kč 1040,- Kryt pouzdra rychlostí - chromovaný, - Deckel für A1039 - verchromt

**A1999**  
 2.10.1929

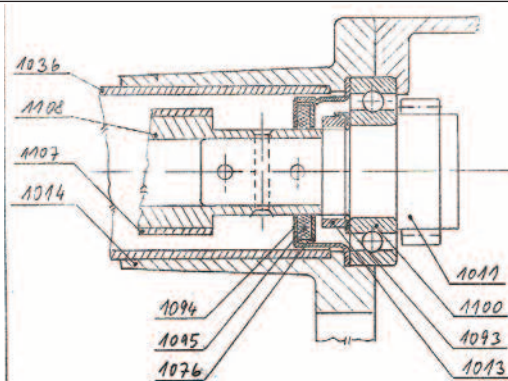
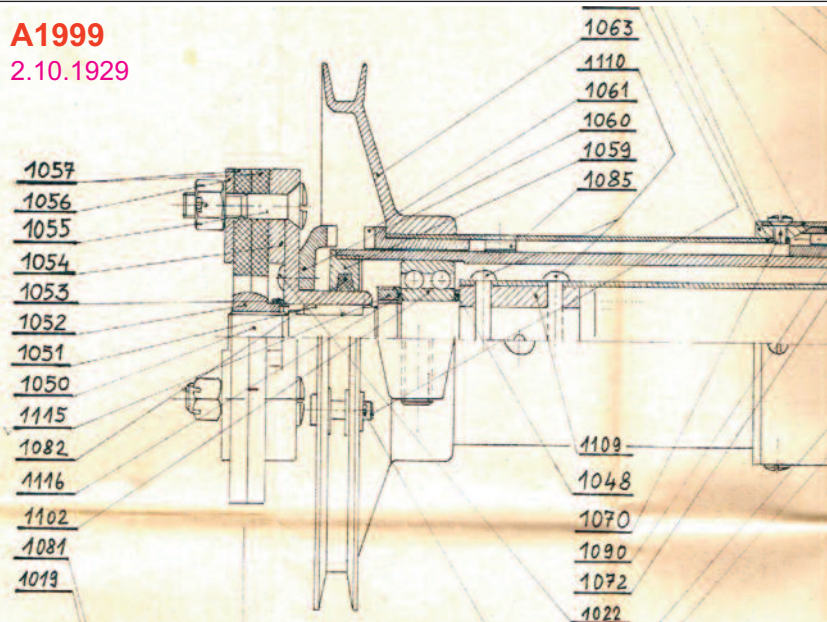

**A1991**

**Sestava těsnění ložiska kardanu**

A1076	VLKRA TĚSNĚNÍ	(1120)
A1094	POUŽÍVĚNÍ PRO TĚSNĚNÍ PASTORKU	(1119)
A1095	TĚSNĚNÍ PASTORKU	(1121)

**Sestava kardanu pro vozy AERO 500,662,1000 - starší provedení s kulovou maticí a filcovým těsněním,- Die Aufstellung des Kardans für AEROWagen - alte Ausführung mit kugelförmiger Mutter und Filztdichtung,-**

**A1999**  
 2.10.1929

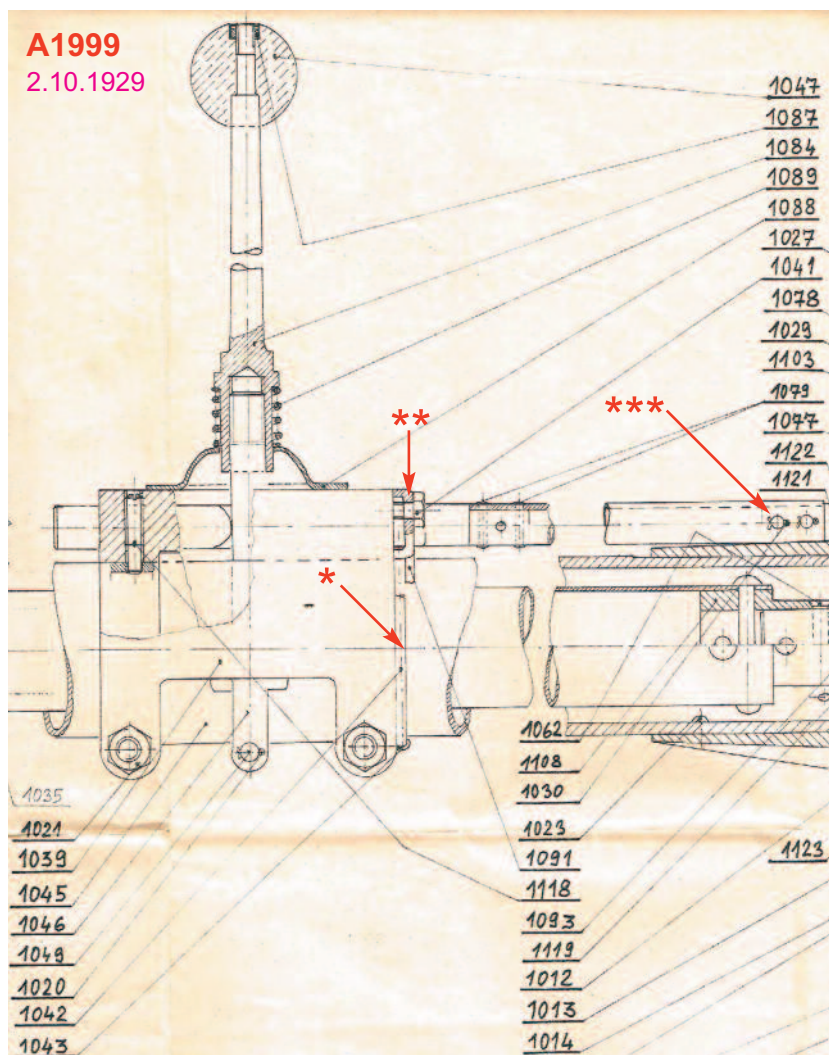

**Sestava řazení pro vozy AERO 500,662,1000**

- \* - pojistka řazení (západka)
- Die Sicherung von der Schaltung (Die Raste)
- \*\* - držák pojistky řazení (vedení západky)
- Der Halter von Der Sicherung der Schaltung (Die Raste)

\*\*\* - kuželový kolík na přesné seřízení řazení

(při každé výměně převodů, nebo kardanové roury či jiné součásti řadičoho mechanismu je nutné znovu svrtat řadičí táhla)

- Der Kegelbolzen für praezise Einrichtung der Schaltung (bei jede Auswechslung der Getrieben oder Kardanfelle/ andere Schaltungsmechanismus - es ist notwendig Schaltshebel zusammen bohren.)

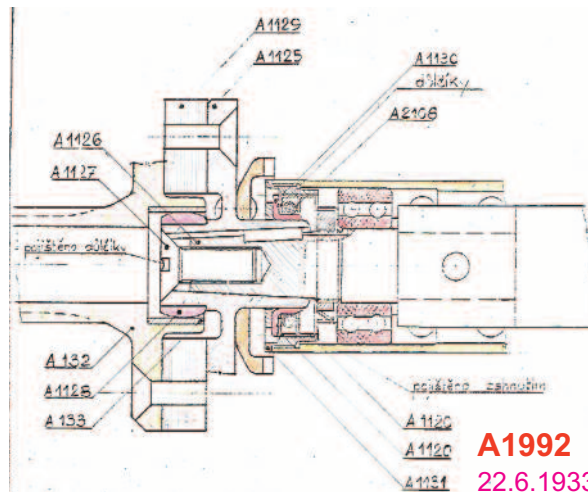

**A1992**

22.6.1933

**Úprava kardanového kloubu -kulový prstenec**

těsnění koženým guferem  
 Neue Aufführung des Kardansgelenkes mit kugelförmigem Ring - Fellendichtung mit Gufero

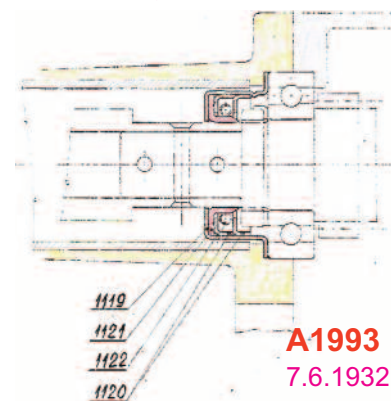

**A1993**

7.6.1932

**Sestava těsnění ložiska kardanu**  
 těsnění koženým guferem

## Ruční starter,- Handstarter

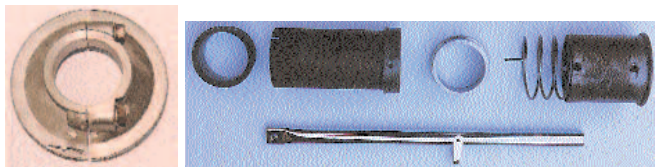

A1063 A1061, A1067, A1071, A1073, A1069, A4073

- A 1063 Kč 6300,- Buben spouštěče (dělená řemenice),-  
*Anlasertrommel + A1064*  
A 1061 Kč 3560,- Zubová spojka spouštěče-zadní,-*Anlasser  
Zahnkupplung - hinten*  
A 1067 Kč 3920,- Roura startéru (ručního),- *Anlaserhülse*  
A 1071 Kč 945,- Prsten pera spouštěče (ručního),- *Zentrierring für A1073*  
A 1073 Kč 530,- Pero ručního spouštěče,- *Anlasserfeder*  
A 1069 Kč 3920,- Roura startéru s víčkem (ručního),-*Rohr für  
Federhülse mit Deckel*

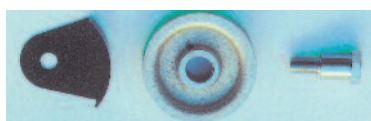

A 4175 A4061 A4065

- A 4175 Kč 405,- Krycí plech lana spouštěče,- *Schutzblech für Handstartseil*  
A 4061 Kč 1040,- Kladka ručního spouštěče,- *Rolle für Handstart*  
A 4065 Kč 630,- Čep kladky spouštěče,- *Bolzen für Starterrolle*

## Zadní náprava, Tachometr Hintere Achse, Tachometer



- A2005 Kč 12900,- Hřídel zadní osy,- *Hinterachswelle -1055 mm  
(malý kužel -25 mm,- kleine Konus-25 mm)*  
A2030ab Kč 220,- Klínek náboje zadních kol,-

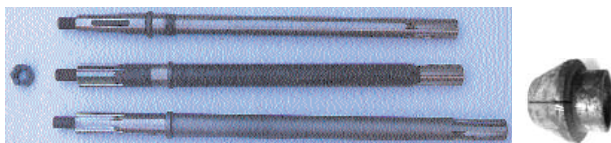

- A 2064 Kč 690,- Matka zadní osy a čepu předních kol M16x1,25  
*Hinterachsmutter und Vorderrad - Bolzenmutter M16x1,25*  
A2005b Kč 10250,-  
Hřídel zadní osy (poloosa-drážkování + kužel) - 523 mm  
*Hintere Halbachse (Welle-Verzahnung+Kegel) - 523 mm*  
A 2123 Kč 10250,-  
Zadní poloosa (2 x drážkování) délka-583 nebo ( 530) mm  
*Hintere Halbachse (2xKerbverzahnung)583 oder ( 530) mm*



- A 2131 Kč 1495,- Rozpěrná vložka ( pro, für A2123),- *Spreizeinlage*



- A2038ab Kč 6750,- Brzdový buben; *Bremstrommel*  
A2039 Kč 10200,- Náboj zadní osy /malý kužel-25 mm/  
*Hintere Radnabe (kleine Konus-25 mm)*  
A2039b Kč 10200,- Náboj zadní osy/velký kužel-30 mm/  
*Hintere Radnabe (grosse Konus-30 mm)*  
A 2124 Kč 10200,- Náboj zadní osy /drážkování,-  
*Hintere Radnabe (Kerbverzahnung)*



- A2016 Kč 950,- Pouzdro pastorku náhonu tachometru,-  
*Tachoritzelbüchse*

- A2024ab+A2016 Kč 7900,- Soukolí náhonu tachometru -  
*pro kola 18, 19"*  
*Zahnräder des Tachoantriebes für 18", 19" Räder  
17zubü / 36 Zähne - (pr.46x16,4 mm)*  
D 2024 +A2016 Kč 7900,- Soukolí náhonu tachometru -  
*pro kola 16"*  
*Zahnräder des Tachoantriebes für 16" Räder  
18zubü / 36 Zähne - (pr.46x15,9 mm)*



- A2034 Kč 3120,- Klíč brzdý prům..16 (nebo 16,5mm) nebo 14  
(14,5mm),-*Bremsnocke Durchm.16 (16,5)mm oder 14(oder 14,5 mm)*  
A 2037a Kč 3070,- Brzdová páčka pro klíč prům.14 mm(nebo 16 )  
zadní *Hebel für Bremsnocke prum. 14 mm (oder 16 mm)- hinten*  
A2043a Kč (xxxx,-) Čelist brzdý levá a pravá s obložením -hliní  
ková *Bremsbacke - linke + rechtemit Belag - Alu*  
A2045ab Kč 275,- Pero brzdových čelistí; *Bremsbackenfeder*



- A 2200 Kč 745,- Napínák brzdového lana (levý),*Bremsseilspanner links*  
A 2201 Kč 745,- Napínák brzdového lana pravý (dvojitý)  
*Bremsseilspanner rechts (doppelt)*



- A 4103 Kč 470,- Pero brzdového pedálu,- *Feder des Bremspedales*



## Přední náprava - Vorderachse



(ältere Ausführung mit Kopf bis Jahr 33)



A 3003 Kč 2830,- Čep kloubu před.kol (starší provedení s  
hlavicí do r.33)

A10160 Kč 1945,- Pouzdro přední osy /kalené/-  
Büchse der Vorderachse (gehärtet)

A 3056 Kč 155,- Kryt čepu předních kol , -  
Bolzenabdeckung Vorderräder



(novější - od r.33)



A 3056 Kč 155,- Kryt čepu předních kol , -  
Bolzenabdeckung Vorderräder

A 3119 Kč 2590,- Čep kloubu před.kol - mazaný  
Gelenkbolzen für Vorderräder - (Später-seit 1933)

A10160 Kč 1945,- Pouzdro přední osy /kalené/-  
Büchse der Vorderachse (gehärtet)



A10159 Kč 2590,- Čep vidlice brzděné nápravy (1934) -  
nemazaný

Gabelbolzen-Gebremste Achse - (nicht geschmiert-1934)

A10160 Kč 1945,- Pouzdro přední osy /kalené/-  
Büchse der Vorderachse (gehärtet)



A3005

A3057 A3058

A3006

A3114

A3005 Kč 1400,- (A3006) Kč 1400,-

Náboj předního kola levý, (pravý) Vorderradnabe links, (rechts)

A3057, A3058, A3114 Kč 865,- Matice náboje předního kola  
levý, nebo pravý závit , - Gevinding mit links oder recht Gevind



A 3100 **doprodáno** Kulový kloub řízení zn. Faudy,-  
Kugelgelenk für Lenkung - Faudy

A 3100/k Kč 95,- Ochranná podložka proti prachu  
pr.31/16,5mm,- Schutzunterlag gegen Staub

A 3100/l Kč 195,- Pérová hvězdice,- Federring

A 3100/c Kč 95,- Pružina kulového kloubu,-  
Druckfeder Kugelgelenk



A 3038 Kč 305,- Klobouček pouzdra řízení,-  
Hütchen für Lenkungbüchse



A 3200 Kč (13235,-) Pružný kloub řízení;  
Elastischr Lenkungsgelenk

A 3099 Kč 305,- Matka ozubené tyče řízení,-  
Mutter -Verzahnte Lenkstange



A3087, .. A3090, A3092, A3091, A3097, A3095

A3089, A3098, A3104, A3094, A3093, A3094, A3088, A3096, A3102

A 3090 Kč 650,- Spodní miska pruž. kloubu,-  
Schale Federgelenk unten

A 3092 Kč 815,- Koule kloubu,- Federgelenkkugel

A 3091 Kč(1340)- Závitová miska pruž. kloubu,-  
Gevindeschale

A 3097 Kč 100,- Pojistka pruž. kloubu,-  
Sicherung Federgelenk

A 3095 Kč (700)- Zajišťovací matka pruž. kloubu,-  
Sicherungsmutter für Federgelenk

A 3089 Kč (790)- Matka pruž. kloubu,- Mutter - Federgelenk

A 3098 Kč 35,- Pojistka,- Sicherung

A 3104 Kč (705)- Protimatka pouzdra pruž. kloubu,-  
Gegenmutter für Federgelenkbüchse

A 3094 Kč (360)- Podložka spirálového pera pruž. kloubu,-  
Unterlage für Spiralfeder

A 3093 Kč 505,- Pero pružného kloubu;  
Feder für Federgelenk

A 3088 Kč (935)- Tyč pruž. kloubu,- Stange-Federgelenk

A 3096 Kč (790)- Matka tyče pruž. kloubu,-  
Mutter für Federgelenkstange

A 3102 Kč xxx,- Količek tyče pr. 3x17 mm,- Stift

A10142 Kč 4015,- Náboj přední brzděné osy,-  
Vorderradnabe

### Brzděná přední náprava - Gebremste Vorderachse



A10155 Kč (350,-) Můstek čelistí př.brzdy,-  
Bremsbackenbrücke

A10180 Kč 2095,- Držák bovdenové hadice pravý,-  
Bowden-Halterung zum Trommel (rechts)

A10143 Kč (xxxx) Štít předního kola,-Bremseschild

A10161 Kč (150,-) Víčko krytu bubnu,-

Bremstrommelplatteabdeckung

A10179 Kč 2095,- Držák bovdenové hadice levý,-

Bowden-Halterung zum Trommel (links)

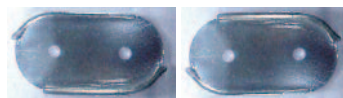

A10171, A10172

A10171 Kč 960,- Kryt kladek levý ; Rollenabdeckung links

A10172 Kč 960,- Kryt kladek pravý ; Rollenabdeckung  
rechts

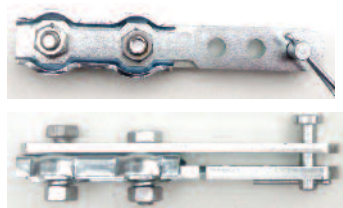

A10167 Kč 1015,- Spona lana brzdy přední nápravy,-  
Bremsseilschloss -Vorderachse



A4394 Kč 380,- Třmínek brzdové páčky,-

Bügel des Hinterradbremesen - Drates

A10230 Kč 53950 ,- Přední brzděná náprava- bez spojovaček  
,Gebremste Vorderachse für Aero500,662,1000  
(provedení s čelistovými brzdami, tak zvaně pro Aero 1000,  
model 1934 je s pásovými brzdami. Většina brzděných náprav  
byla namontována dodatečně po r.45 se zbytků),

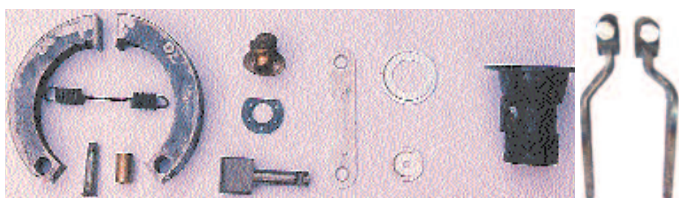

A10144 A10149 A10147 A10156 A10154, 3, A2034ab  
A10155 A10157 A10161 A10142 A10165,4



A10144 Kč 7185,- Čelist brzdypřed. kol (UPROFIL)  
Vorderradbremssacke(.U Profil.)

A10149 Kč 320,- Pero brzdy předního kola ,-  
Spiralfeder für Bremsbacken

A10164 Kč 2980,- Páčka brzdy levá,- Bremshebel - links

A10165 Kč 2980,- Páčka brzdy pravá,- Bremshebel - rechts

A10154 Kč (3000)- Ložisko klíče př.brzdy,- Bremsschlosslager

A10153 Kč (490)- příložka ložiska klíče př.brzdy,

Lagerbeilagscheibe

A2034 Kč 3120,- Klíč brzdy prům..16 mm ,- Bremsnocke

## Karoserie - Karosserie



A4002a  
**A 4002a KČ 2890,-** Matka kola chromovaná, nebo niklovaná -  
**6HR 68 mm**, -*Radmutter-verchromt, oder vernickelt (1929-30)*  
 A 4002b KČ( 5520,-) Matka kola chromovaná s niklovaným  
 nápisem **AERO - 6HR 68 mm**, -*Radmutter-verchromt, mit  
 vernickelt Schriftzug "Aero" (1929-30)*

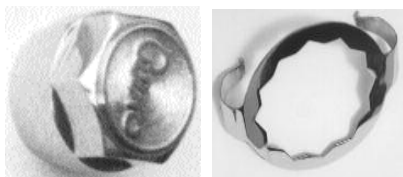

A4002  
**A 4002 KČ 6200,-** Matka kola chromovaná -**6HR 60 mm**  
*Radmutter-verchromt(1930-34)*  
**A 4310 KČ 740,-** Pojistka matky (A4002) kola -**61 mm**; -  
*Radmuttersicherung --verchromt nur für A4002*



**A 9001 KČ 3610,-** Klíč matek kol-bronz 6HR **61 mm**, -  
*Radmutterschlüssel aus Bronze - 61 mm*



A4002-O -odlitek,-(Abgus)  
**A 4002-O KČ ( 3740)-** Matka kola -neopracovaný  
 odlitek,- *Radmutter- unbearbeiteten Abgus*

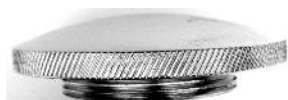

A4004-28  
**A 4004-28 KČ 2185,-** Zátka chladiče -chromovaná , nebo  
 niklovaná,- *Wasserkühlerabdeckung -verchromt (oder vernickelt)*  
**A 4004-5 KČ 110,-** Těsnění chladiče,- *Kühlerdichtung*

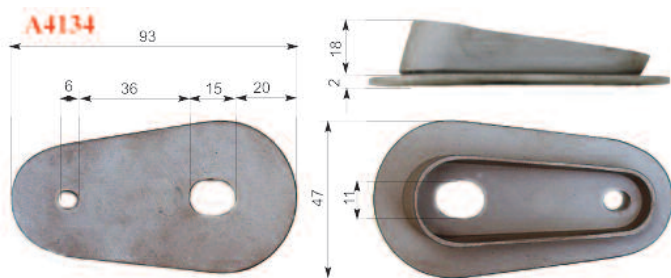

**A4134+A4135**



**A44134+5 KČ 2380,-** Uložení rozpěrné trubky předních  
 blatníků + podložka , - *Spreitzrohrlagerung vordere Kotflügel  
 + Unterlage*



**A44134+5 -Zn KČ 2380,-** Uložení rozpěrné trubky předních  
 blatníků + podložka - **zinkováno** , - *Spreitzrohrlagerung  
 vordere Kotflügel + Unterlage,- verzinkt*



A4202-7 A4202-7-CH A5045+A5050 A5050 A10201  
**A4202-7 KČ 1720,-** Stahovák kapoty,- *Motorhaubenzug*  
**A4202-7-CH KČ 3200,-** Stahovák kapoty -**chromovaný** , -  
*Motorhaubenzug -verchrommt*

**A 5045 KČ 905,-** Podložka páčky držáku rezervního kola,-  
 Unterlage für A5050 *chrom* nebo *nikl -vechmont oder vernickelt*  
**A 5050 KČ 2240,-** Matice držáku rezervního kola chromovaná  
 (niklovaná)-závit **W1/2** ,nebo **M12** , - *Mutter des  
 Reserveradhalters verchromt (vernickelt)-mit Gewinde W1/2  
 oder M12*

**A10201 KČ 245,-** Ochranný knoflík kapoty -chromovaný  
 pr.20/M6,- *Schutzknaápte für Motorhaube - verchromt*



**A 5036 KČ 1105,-** Zadní stupáčka pro roaster,-  
*Hinteres Trittbret fürRoaster*

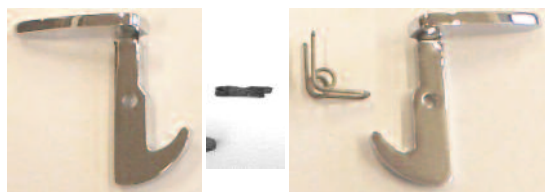

A 5129 Kč 1620,- Levý závěr pro zadní víko -chromovaný

*Linker Verschluss für Hinterdeckel*

A 5129-N Kč 1890,- Levý závěr pro zadní víko -chromovaná

nerez,- *Linker Verschluss für Hinterdeckel- verchromteanticoro*

A 5133 Kč 110,- Nýt závěru,- *Verschlussniete*

A 5131 Kč 150,- Pero závěru,- *Verschlussfeder*

A 5130 Kč 1620,- Pravý závěr pro zadní víko -chromovaný,-

*Rechter Verschluss für Hinterdeckel*

A 5130-N Kč 1890,- Pravý závěr pro zadní víko -chromovaná

nerez,-*Rechter Verschluss für Hinterdeckel -verchromteanticoro*



A4241-M Kč 2490,- Zátka hrdla benz. nádrže-mosazná,-

*Benzintankdeckel -poliertem Messing*

A4241-M+Š Kč 3060,- Zátka hrdla benz. nádrže+štitok

mosazný,-Benzintankdeckel -poliertem Messing+ *Bezeichnung*

A4241-CH Kč 3280,- Zátka hrdla benz. nádrže-chromovaná,-

*Benzintankdeckel -vechmont*

A4241-CH+Š Kč 4020,- Zátka hrdla benz. nádrže+niklovaný

štitok,- *Benzintankdeckel -vechmont+ vernickelt Bezeichnung*

A4243 Kč 110,- Těsnění do hrdla b. n.,-*Dichtung zum A4241*



1934 AERO 662, 1000

A4399 Kč 2030,- Víčko benz. nádrže pr. 65mm s pružinou

L4199,- *Benzintankdeckel 65 mm mit Feder L4199*

L4201 Kč 110,- Těsnění zátky A4399,- *Dichtung zum A4399*



A 5156 Kč 3360,- (308x120 mm)

Přístrojovka - chromovaná,- *Instrumentenblende verchromt*



A10034 Kč (xxxx,-) Hodiny - 8 denní /VDO,nebo Křižík/-

černé, nebo bílé,- *Automobil-Uhr Durchm.80- VDO oder Křižík*  
(weis oder schwarz)



DSK Kč 5250,- Držáky sklopného okna -neopracovaný

odlitek-mosaz,-Windschutzscheibenhalter - links und rechts -  
unbearbeitetes Abgussteil - **doprodej**

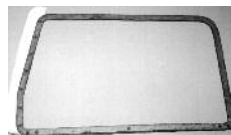

Aero 500,662,1000

A10140,1 Kč 33850,- Úplná postranice chromovaná levá a  
pravá,- *Kompletter linker Seitenteil - verchromt, links und*  
*rechts (výška 380 mm x délka 620 mm )- doprodej*



Kč 8700,- Z1-Okénko do plátěné střechy (chromovaný  
rámeček + plexi + vnitřní rámeček)- 400x135 mm,-*Fenster*  
*zum Stoffdach - verchromt*

Kč 8700,- Z1-Ni-Okénko do plátěné střechy-Ni- (niklovaný  
rámeček + plexi + vnitřní rámeček)- 400x135 mm,-*Fenster*  
*zum Stoffdach - vernickelt*

**Další díly najdete v souborech :**

**Andere Teile können in den Dateien zu finden:**

**Other parts can be found in the files:**

- odrazky a stop lampy,- Rückstrahler, Stopplampen,-  
Reflectors, stoplamps,

- hlavní reflektory,- Hauptreflektor,- Main reflectors,

- elektro,- Elektrisches Zubehör,- Electro,

- zpětná zrcátka,- Rückblickspiegel,- Driving mirrors,

- stěrače,- Scheibenwischer,- Windscreen wipers,

- sluneční clony a okna do střech,- Blendschutzscheiben,-

- kliky dveří,- Türgriffe,- Door handles,

- volanty,- Lenkräder,- Steering wheels

- nápisy na chladič, tachometr, hodiny,- Zeichen am,-  
Inscriptions on the radiator

Kühler, Tachometer and Uhren,-

- typové štítky,- Typenschilder,- Type plates,

- poklice,- Radkappen,- Covering of wheels,

- profilové těsnění,- Gummidichtung,- Profile seals,

- gumové manžety,- Gummimanschetten,- Rubber sleeves,

- pryžové díly,- Gummiteile,- Rubber parts,

- gumové zástěrky a pneumatiky,- Radschürze, Reifen,-

Rubber protective apron,

- Další informace o vozidle najdete v souborech - obrazový  
průvodce vývoje a katalogy náhradních dílů.

- Für weitere Fahrzeuginformationen können in Dateien gefun-  
den werden - Entwicklungsführer in Bilder und Teilkataloge,  
Dokumentation

## Okénka do plátěné střechy, *Fenster zum Stoffdach*

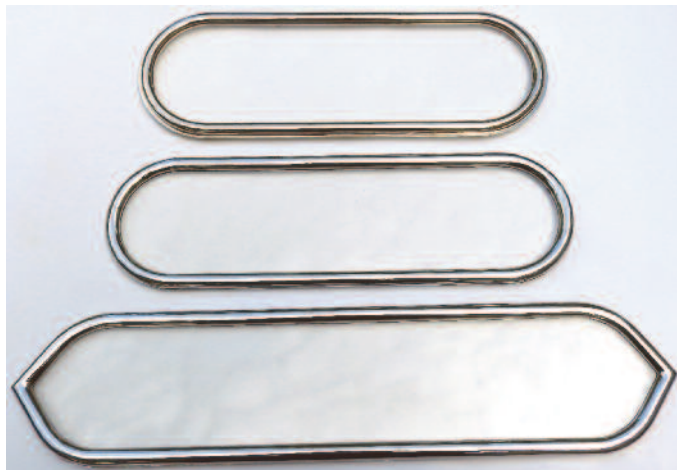

**TYP : Z1** 400x135 mm, **Z2** 430x130 mm, **Z3** 560x130 mm

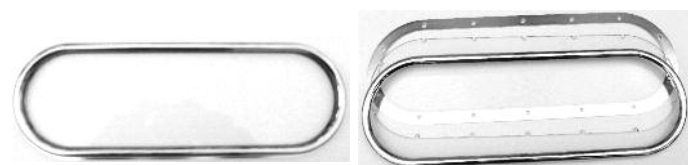

**Kč 8700,- Z1-Okénko do plátěné střechy** (chromovaný rámeček + plexi + vnitřní rámeček) - 400x135 mm, *-Fenster zum Stoffdach Chromovaný, nebo niklovaný,- Verchromt oder vrnickelt*



**Kč 9400,- Z2-Okénko do plátěné střechy** (chromovaný rámeček + plexi + vnitřní rámeček) - 430x130 mm, *-Fenster zum Stoffdach-verchromt*



**Kč10820,- Z3-Okénko do plátěné střechy** (chromovaný rámeček + plexi + vnitřní rámeček) - 560x130 mm, *-Fenster zum Stoffdach-verchromt*

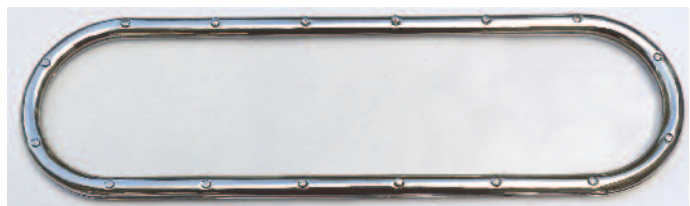

**Kč 12050,- Z22-Okénko do plátěné střechy- oboustrané** (chromovaný rámeček + plexi + vnitřní rámeček) - 430x130 mm, *-Fenster zum Stoffdach-verchromt*



**Kč 13050,- Z33-Okénko do plátěné střechy- oboustrané** (chromovaný rámeček + plexi + vnitřní rámeček) - 560x130 mm, *-Fenster zum Stoffdach-verchromt*

# Doprodej karosářských dílů AERO 500,662,1000



Doprod. AERO -1  
100,- Kč

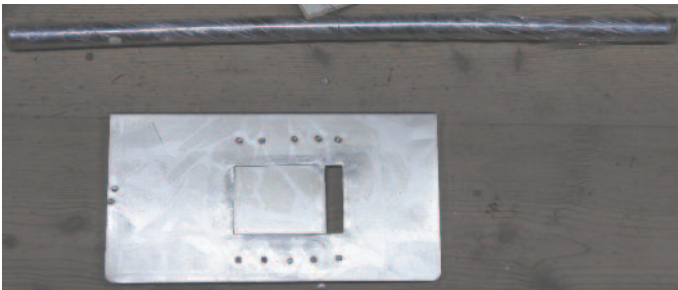
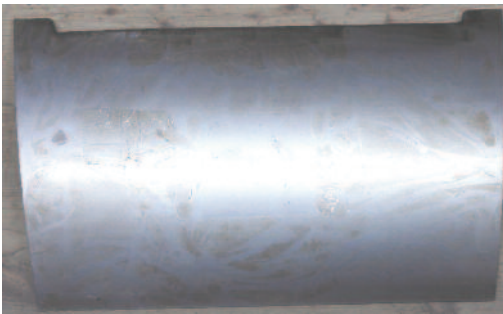

Doprod. AERO -7  
310,- Kč



Doprod. AERO -8  
370,- Kč



Doprod. AERO -9  
140,- Kč

- pouze osobní odběr
- není prodej s dokladem, nelze posílat
- většinou pouze jeden kus

**Tradiční Veterán Techna Brno**  
**Jaro 5.4.2025**  
**Podzim 19.10.2024**  
 od 8 hodin na brněnském výstavišti



**\* burza historických vozidel**  
 \* výstava historických automobilů a motocyklů  
 \* prezentace prací restaurátorských dílen  
 \* automobily a motocykly  
 \* součástky, náhradní díly, dokumentace a literatura  
 \* starožitnosti a sběratelské předměty  
 \* ...atd.

Veteran Automoto Club Brno  
 tel.: 736 210 200  
 e-mail: VeteránTechna@VeteránTechna.cz

**www.VeteránTechna.cz**

MAJDETE NÁS POUZE NA MOTORTECHNĚ BRNO,  
 na lokální burzy - Kladno a Chotusice si můžete díly ob-  
 jednat na tel.č. 603 266 349



Časopis o historii motorismu,  
 velocipedech, motocyklech,  
 automobilech  
 a lidech kolem nich

**při objednávce uvádějte :**

- katalogové číslo + název
- adresu + mobilní telefonní číslo
- u mnoha zásilek lze vybrat doručování v dopoledních, nebo odpoledních hodinách
- díly jsou zasílány jako balík do ruky, nebo na poštu (při uvedení t.č. vám pošta zašle oznámení o termínu doručení - a ten si můžete dle potřeby změnit).
- ceník dobírek je v dodacích podmínkách

**Bei der Bestellung führen Sie ein:**

- Katalognummer + Titel
- With your order state:**
- catalog number + title



**SVOBODNÝ VYSÍLAČ CS**  
 NECENZUROVANÉ NEZÁVISLÉ VYSÍLÁNÍ SILNĚ STRANÍCÍ VÁM...  
**www.svobodny-vysilac.cz**

AE News (American European News) je nezávislý internetový zpravodajský portál připravovaný českými a slovenskými krajany žijícími v Holandsku, Rusku a v USA. Přinášíme informace z alternativních zdrojů, dešifrujeme politické události, dezinformace a mediální propagandu a píšeme o dopadech a souvislostech. U nás píšeme bez cenzury, bez politické korektnosti, bez servilních postojů k palčivým problémům z domova i ze světa.

**ODYSSEE- proud národní hrdosti, PROTIPROUD, MAP, Pravdivé.eu, VK.COM / Irenaaneri, Infovojna, Zem a vek, Skrytá pravda Otevři svou mysl, Necenzurovaná pravda, aeronet news, Svobodný vysílač cs, Badatel, CS.topwar, ....,**

## Tak už jsme dospěly do doby postpravdivé.

Pokud vynecháme bohatě dotované studie, tak zjistíme, že jsme opět na na minimu plynu CO2 v atmosféře a další snižování vede k zániku života. Obsah tohoto plynu života v atmosféře je asi 0,04% a v dobách kdy se planeta celá planeta zazelenala a i živočichové byly na vzestupu ho bylo násobně více. Vrty v ledovcích prokázaly, že nárůst množství tohoto plynu ná zpoždění za zvýšením teploty desítky až stovky let.

Výsledkem tohoto běsnění je jen devastace přírody a ptáků větrníky, solárními panely, likvidace zemědělství ... Tyto tak zvané obnovitelné zdroje jsou schopny nahradit nyní používané zdroje energie jen v řádu několika procent a to pouze za ideálních podmínek.

Ale je to velký byznis na úkor daňových poplatníků pro korporace a neziskovky.

Je samozřejmě známo, že se přirozeně bez vlivu člověka se střídají doby ledové s vymíráním druhů a teplejší období - nárůst počtu obyvatel(doba říma, přelom letopočtu-islad zelená země, 14-století...). Ví se, že změna osy rotace planety, cyklická změna oběžné dráhy kolem slunce a jeho měnicí se aktivita a pohyb naší sluneční soustavy ve vesmíru mají oproti aktyvitě člověka nerosrovnatelně větší vliv - ale nedají se zpoplatnit.

Metody zotročení lidstva používané po staletí vyvolávání válek, strachu, zadlužování ... jsou nyní doplňovány o další vyšší stupeň- vytvoření pravidel diktovaných nevolenými strukturami WHO, mezin. měn. fond, svět.ekonom.forum, evropská unie,....

- deseti minutová města - opuštění zóny pokuta
- zákaz pěstování rostlin a domácího zvířectva i mazlíčků-uhlíková stopa ... postih
- zákaz ekologických spalovacích motorů a nahrazení neekologickými elektro - ovšem snadno kontrolovatelnými
- klimatické - zákaz pohybu a pandemické lokdauny s depopulačním tkzv. očkováním
- zdanění za účelem vyvlastnění a vytvoření otrocké závislosti na systému a v případě nevhodných názorů vyčlenění a likvidace zamezení přístupu ke zdrojům prostřednictvím digitální společnosti
- novinkou je za účelem vyvlastnění schválení ekologických štítků evropským parlamentem pro nemovitosti, kdo nebude mít milionové zdroje na nákladnou rekonstrukci, pokuta, zákaz využívání, zákaz prodeje, vyvlastnění - bezdomovec...

V parlamentu nemáme žádného nezávislého poslance. Žijeme v koloniálním systému, ten původní s bičem byl nahrazen ekonomickým - rozprodání veškerého majetku státu nadnárodnímu kapitálu a tím i ztrátě jakékoli možnosti rozhodovat o vlastním osudu - rozhodují o nás vlastníci.

Nyní probíhá úplné zotročení- nákup nejdražšího nepoužitelného vojenského mat.od zbrojařů a hnaní do války za záchranu systému našeho konečného zotročení a vyhubení.

**Neúčast ve volbách a volba kterékoliv parlamentní strany je vlastizrada !**

**Znamená to vzít budoucnost sobě a dokonce našim dětem.**

Všechny v televizi propagované strany a organizace jsou jejich - ne občanů této země! Setrvání v nato i eu znamená náš konec. Kdo uteče dřív a přidá se k svobodnější většině světa - vyhraje, nyní jde o naše přežití, pokud nechceme skončit v mohylách na bojišti bratrovražedné války či v deindustrializované eu přeměněné v islámský chlífát.

**Jde o všechno - probudme se!**

